



**WALLNER-LANDTECHNIK**

**Myers**



**Hopfensprühgerät  
P48A/3000**



# Die Besonderheiten der P3000

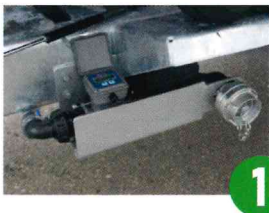
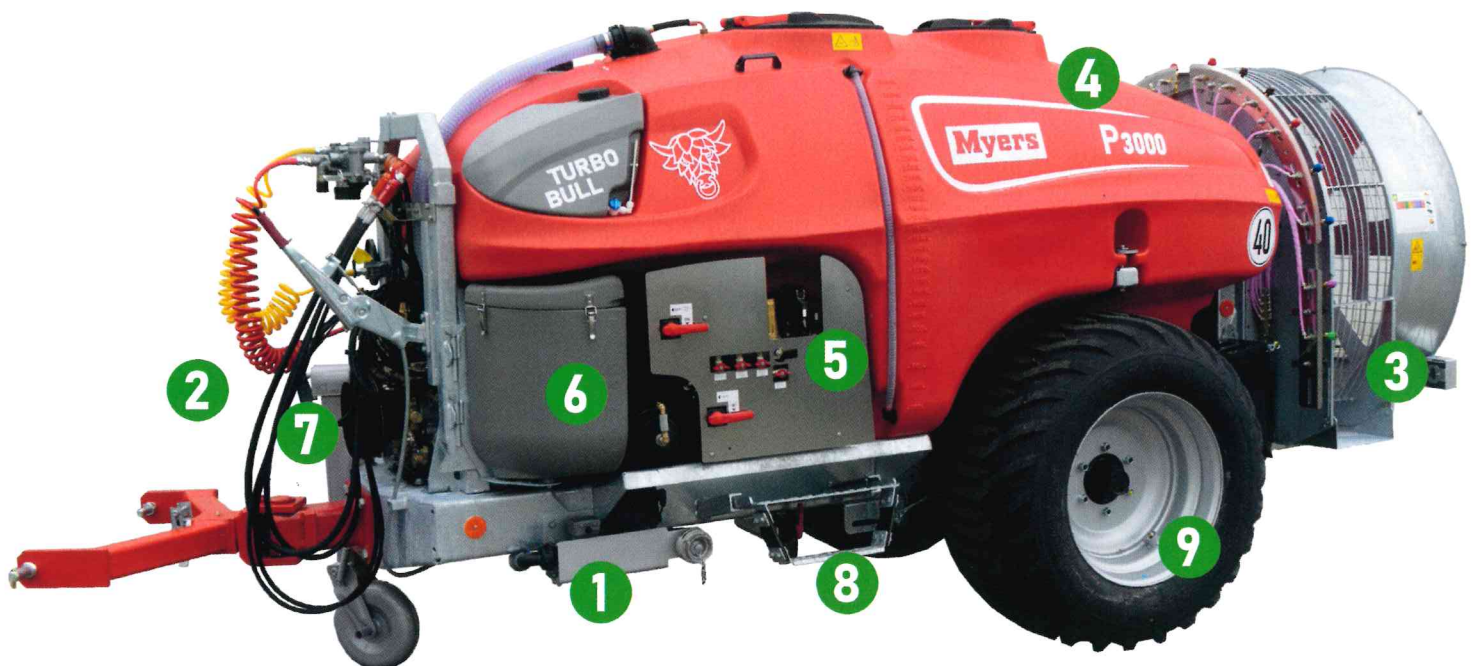

Die optionale Befüllstation ermöglicht das Befüllen des gewünschten Volumens automatisch per Knopfdruck.



Für die Geräteaußenreinigung, nach Beendigung der Pflanzenschutzmaßnahmen, kann optional ein hydr. Hochdruckreiniger verbaut werden.



Leistungstarkes und effizientes 48 Zoll Gebläse mit Luftleistung von 95.000/130.000m<sup>3</sup>/min. Der neue Polyethylen-Tank ermöglicht es das Gebläse in unterschiedlichen Positionen (+/-100mm) in der Höhe zu montieren.



4

Der Innovative Polyethylen Behälter ermöglicht durch seine glatte Oberfläche im Tankinneren eine rückstandslose Reinigung.



5

Die Bedienung und Filterreinigung erfolgt bequem von der linken Seite aus.



6

Die seitlich links angeordnete Einspülschleuse, mit einem Fassungsvermögen von 30 Litern, bietet eine bequeme Befüllung der Maschine mit Pflanzenschutzmitteln.



7

Das abnehmbare Stützrad beugt das Einhängen der Reben vor.



8

Durch den zweistufigen Komfortaufstieg erhalten Sie einen guten Blick in den Tank.



9

Die neue Tankform ermöglicht ein Verschieben der Achse in Position und Spur.

**Weitere innovative Lösungen auf Wunsch erhältlich!**



# Technische Daten

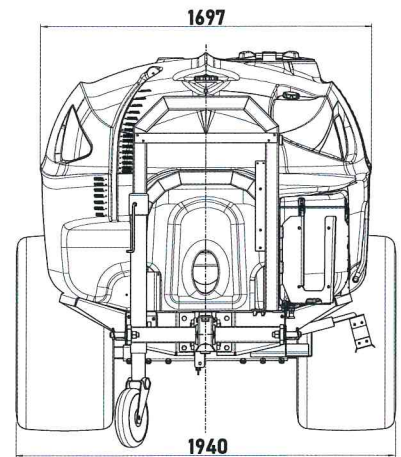
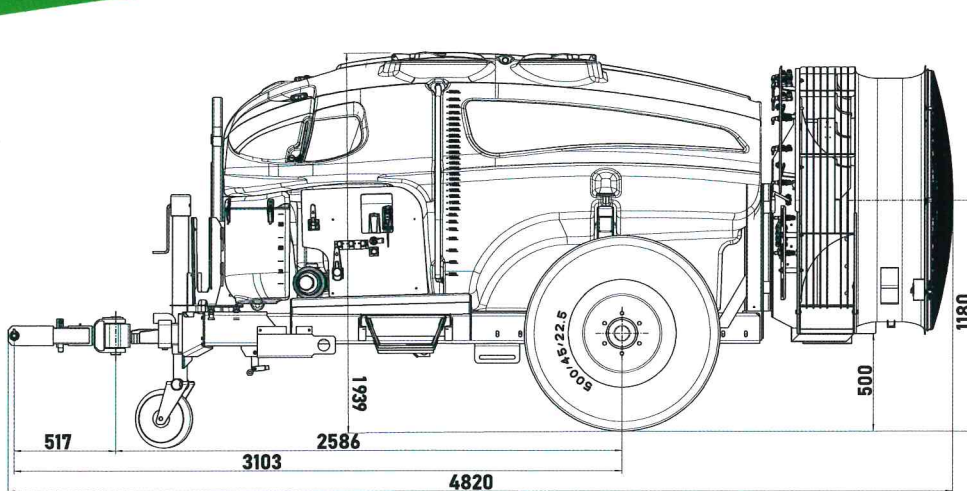

## Serienausstattung:

- Axialgebläse mit 95.000/130.000 m<sup>3</sup>/h
- Behälter 3000l aus Polyethylen
- Pumpe IDS 1501 - 149 l/min - 50 bar
- elektr. Fernbedienung mit elektr. Druckverstellung für 2TB
- Analog Manometer am Schaltkasten
- 16 Doppeldüsen mit Tropfstop
- integrierter Handwaschbehälter
- Spülbehälter zur Systemreinigung
- Einspülschleuße 30l in Fahrtrichtung links
- Seitliche Luftabdeckung mechanisch
- LED-Beleuchtung nach StVZO
- Auflaufbremse
- Serienbereifung 12.5/80-18
- Gelenkwelle WWE2480



**Hans Wanner GmbH**  
Simoniusstrasse 20  
D-88239 Wangen im Allgäu  
info@wanner-maschinenbau.de  
+49 0 75 22 / 93 10-0  
wanner-maschinenbau.de